

JAKCOM B3 SMART BAND

Uživatelský manuál

1. Funkce

Zobrazení času, zobrazení data, krokoměr, měření spálených kalorií, měření ušlé vzdálenosti, monitoring spánku, měření tepové frekvence, budík, upozornění na příchozí hovory, upozornění na zmeškané hovory, možnost realizace hovoru a jeho ukončení, hlasové ovládání, poslech hudby, indikace nízkého stavu baterie

2. Popis

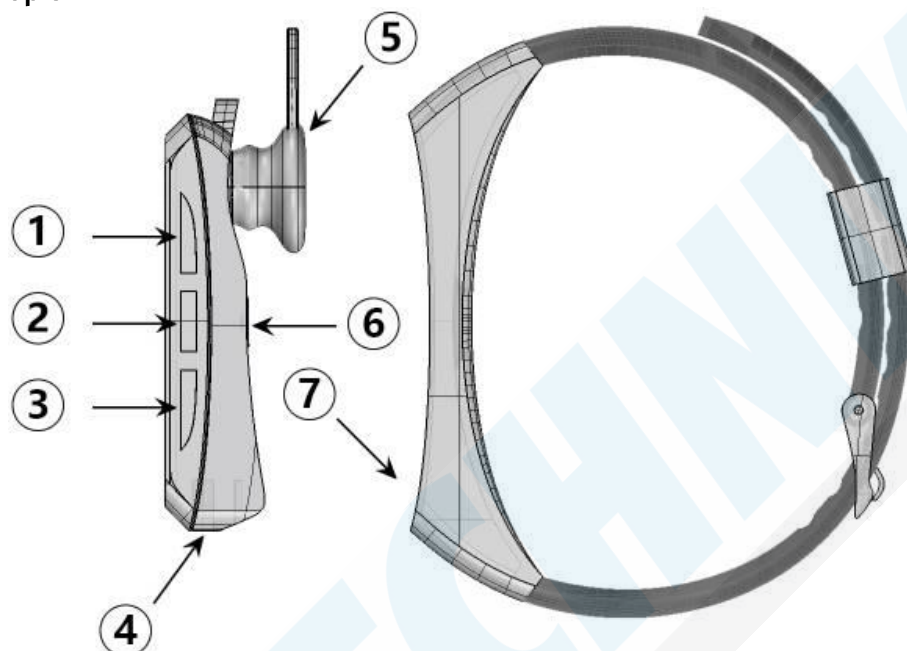

- 1 Směrové tlačítko (UP/nahoru)
- 2 Středové tlačítko
- 3 Směrové tlačítko (DOWN/dolu)
- 4 Konektor pro nabíjení
- 5 Sluchátko
- 6 Senzor pro měření tepové frekvence
- 7 Silikonový rámeček

3. Rozebírání náramku a opětovné složení

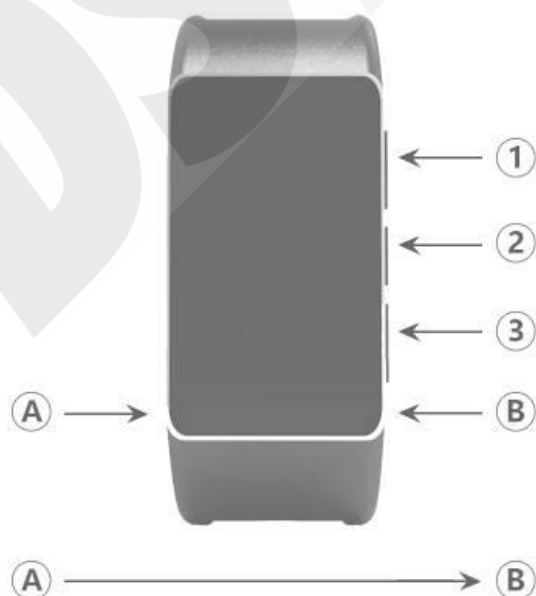

Rozebírání: Mějte náramek nasazený na ruce a poté rozevřete silikonový rámeček k bodu A a B, jak je na obrázku. Poté vyjměte jednotku z rámečku. Nyní můžete jednotku použít jako Bluetooth headset.

1. Např. Při nošení na levé ruce. Ujistěte se, že se tlačítka nachází na pravé straně (viz. obr)



2. Opřete první kloub prostředníčku pravé ruky o pravý spodní roh náramku.



3. Ukazovák přiložte na horní část náramku.

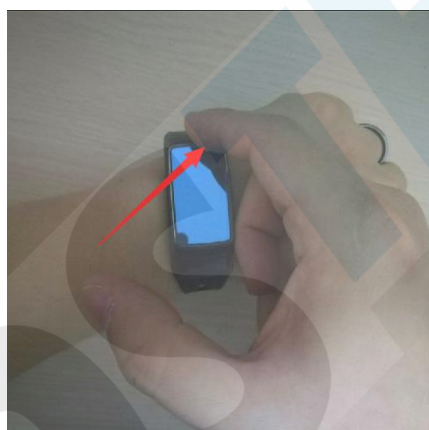

4. Použijte palec pravé ruky pro stlačení bodu A na obrázku.





5. Dle šipek níže vynaložte větší sílu pro vyjmutí jednotky náramku a tím oddělíte silikonovou část.



Opětovné složení: Pokud již nechcete využívat headset, vložte do jednotky do silikonového rámečku sluchátkem začínaje a spodní částí jednotky konče.

4. Základní operace

- 1) **Zapínání:** dlouze siskněte prostřední tlačítko (3 sekundy).
- 2) **ZAP / VYP Bluetooth:** poté co je zařízení zapnuté, podržte prostřední tlačítko po dobu 5 sekund. Pokud je Bluetooth zapnuté, zobrazí se v levém horním rohu displeje ikona )
- 3) **Párování s mobilním telefonem:** poté co je Bluetooth na náramku zapnuto, zapněte připojení Bluetooth ve Vašem mobilním telefonu. Ze seznamu dostupných zařízení vyberte "BT MUSIC" a klikněte pro připojení. Pokud připojení selže zkuste Bluetooth na náramku vypnout a opětovně zapnout. Vyzkoušejte jej připojit k jinému mobilnímu telefonu, pokud bude připojení úspěšné, opakujte tento postup s Vaším telefonem. Pokud budete požádáni I zadání hesla pro párování, zadejte "000000".
- 4) **Vypínání:** SPomocí směrových tlačítek přejděte na položku "OFF"  , a dlouhým podržením středového tlačítka náramek vypnete. (3 sekundy).
- 5) **Nabíjení:** vyjměte hlavní jednotky ze silikonového rámečku a připojte micro-USB kabel do USB portu na náramku. USB kabel můžete zapojit do počítače (nabíjení může trvat déle) nebo můžete využít jakýkoliv USB adapter do zásuvky (např. Ten který používáte k mobilnímu telefonu)
- 6) **Opětovné připojení:** jakmile je Bluetooth náramku vypnuto a opětovně zapnuto, mělo by dojít k automatickému spárování s mobilním telefonem.
- 7) **Upozornění na zmeškané hovory:** APoté co byl mobilní telefon spárován s náramkem, budete upozornění na příchozí/zmeškané hovory pomocí vibrací a hlasovému vyzvánění ve sluchátku.
- 8) **Příjem příchozího hovoru:** wpokud máte příchozí hovor, přijmete jej krátkým stiskem prostředního tlačítka.

9) **Ukončení hovoru:** během telefonního hovoru stiskněte krátce prostřední tlačítko pro ukončení.

10) **Opakování hovoru:** Dvakrát za sebou stiskněte prostřední tlačítko a náramek automaticky začne vytáčet poslední kontakt, se kterým jste komunikovali. (některé systémy telefonů nejsou pro tento účel plně kompatibilní)

5. Popis menu

1 položka, pohotovostní zobrazení: Krátkým stiskem prostředního tlačítka rozsvítíte displej a zobrazí se čas, datum, stav baterie a stav Bluetooth připojení.



2 položka, krokoměr: náramek automaticky vypočítává počet realizovaných kroků za den



3 položka, spálené kalorie: náramek automaticky vypočítává spálené kalorie za den na základě počtu kroků a případné fyzické aktivity.



4 položka, Ušlá vzdálenost: náramek automaticky vypočítá ušlou vzdálenost za den na základě realizovaných kroků.



5 položka, měření tepové frekvence: při zobrazení této položky podržte prostřední tlačítko po dobu 3 sekund a tím spustíte měření.

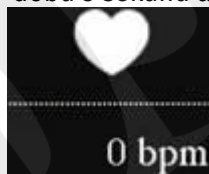

6 položka, Monitoring spánku: náramek automaticky vypočítá délku spánku za celý den. (princip je založen na měření tepové frekvence)



7 položka, Nastavení: ana této položce podržte po dobu 3 sekund prostřední tlačítko a tím vstoupíte do nabídky nastavení. Směrovými tlačítky se pohybujete v menu nastvení a prostředním tlačítkem potvrdíte výběr.



- 1) **Date and time (nastavení času a datumu):** vyberete ikonu zobrazení hodin, prostředním tlačítkem se dostanete do menu nastavení času, pomoci směrových tlačítek měníte hodnoty a prostředním tlačítkem potvrdíte nastavení. Podržením prostředního tlačítka po dobu 3 sekund přejdete zpět do menu nastavení a hodnoty budou uloženy.
- 2) **Alarm clock (nastavení budíku):** Výběrem této ikony pomoci krátkého stisku prostředního tlačítka, nastavíte budík. Pomocí směrových tlačítek nastavíte hodnoty a podržením prostředního tlačítka po dobu 3 sekund se opět vrátíte do menu nastavení a Vámi nastavené hodnoty budou uloženy.
- 3) **Clearing the data (vymazání všech záznamů):** cikon dvojité šipky slouží pro vymazání náramku, pokud se nacházíte na této položce podržte prostřední tlačítko po dobu 3 sekund. Toto smaže všechny naměřené hodnoty.
- 4) **Návrat do hlavní nabídky:** Ikona “šipky zpět” slouží pro návrat do hlavní nabídky hodinek. Pokud se nacházíte na této položce stačí krátce stisknout prostřední tlačítko.

6. POZNÁMKY

- 1) **Veškeré informace nacházející se v tomto návodu nemusí být naprosto přesné. Výrobce si vyhradil právo měnit výrobek v rámci jeho zkvalitnění a tak se každá aktuální dodávka může lišit. Veškeré změny jsou do návodu zahrnuty až na základě zpětné vazby zákazníků.**
- 2) Toto zařízení nenahrazuje zdravotnické pomůcky a má sloužit pouze pro orientační měření. Před tím než výrobek poprvé použijete, plně jej nabijte po dobu 2 hodin.
- 3) Za normálních okolností může být dosah Bluetooth mezi náramkem a telefonem 10m l více. Pokud tomu tak není l v případě, že se v místě nenachází žádné překážky zkuste odstranit náramek z mobilního telefonu a opakovat celý proces párování.
- 5) Výrobek sami neotevírejte, neopravujte ani se nesnažte o výměnu baterie, to vše vede ke ztrátě záruky.